

The background of the entire page is a high-resolution image of a light-colored marble with intricate, dark grey and black veining patterns. The text is overlaid on this background.

**når naturen  
inviteres  
indenfor**

**borderstone**  
stensnedkeri

# når naturen inviteres ind i dit hjem

Naturen skal både ses og mærkes. Der findes få ting, der kan konkurrere med den skønhed og elegance, natursten kan bringe til dit køkken eller badeværelse. Vores håndværkere omdanner naturens egne materialer til elegante løsninger specifikt designet til dine rum.

## Du kan trygt vælge bordplader i marmor

Det er ingen hemmelighed, at marmor kræver mere vedligeholdelse og opmærksomhed end eksempelvis granit og quartzite og med tiden får noget patina. Som udgangspunkt er marmor og andre natursten stærke materialer, så brug din sunde fornuft.

Husk at bruge bordskånere og skærebræt, og vælg den rigtige imprægnering, så kan du have glæde af dine smukke naturstens-bordplader i mange år.

## Naturen har magten

Bordplader af natursten er et naturmateriale og indeholder dermed variationer i mønstre, årer og flammer. I pladerne kan der forekomme større eller mindre områder med farveforskelle. Der er ikke to bordplader af natursten, der er ens, og hver bordplades unikke udtryk er også en af de største charmer ved naturstensbordplader.

## Byd naturen indenfor

Sandhuller, krakeleringer og glasårer er naturlige forekomster i natursten – nogle mere end andre. Glasårer svækker ikke stenen og skal derfor ikke forveksles med en revne, der er opstået her og nu. Små huller, luftlommer og overfladehuller er altid at finde i natursten, og de er helt naturlige. Ujævnheder fra naturlige forekomster i natursten falder derfor ikke indenfor Købelovens reklamationsområde.

I mange stentyper kan der forekomme små fordybninger og huller i overfladen. Disse kan ikke altid udspartles, og visse stentyper er dannet således, at den polerede overflade fremstår med mindre felter eller årer, der ikke kan poleres. Det betyder, at slibning eller polering kan variere henover bordpladens overflade.

I forbindelse med forarbejdninger af natursten kan der generelt være behov for små reparationer og spartlinger af diverse naturfænomener.

Man må acceptere sådanne reparationer – når de selvfølgelig er udført håndværksmæssigt korrekt. Der kan ikke gives garantier mod ujævnheder ved sådanne naturlige forekomster.

Når der vælges en natursten, er det vigtigt at være opmærksom på, at disse ujævnheder ved naturlige forekomster er en del af charmen ved de smukke natursten. Og dermed giver hver enkelt plade sit helt eget udtryk.

Vælger du en stentype ud fra brochurer eller små prøver, er det vigtigt at være opmærksom på, at der kan være stor forskel på prøve og råplade. Du er velkommen til at besøge os efter aftale og vælge råplader inden produktionens start.



**naturen**  
har magten

### Hvad må man acceptere?

Små huller

Glasårer

Små revner i overfladen

Farvevariationer

### Hvad må man forvente?

Småreparationer

Naturen

### Hvad skal man tage højde for?

Forkant 50 mm

Bagkant 50 mm

Forstærkning

Vask og kogeplade

Udhæng

Samlinger

## ønske udskæringer

Det smukke ved naturens materiale er netop, at der kan være stor forskel på udtrykket – selv i en enkel plade. Ofte ønskes et specifikt stykke af en plade. Andre gange ønskes det, at en given detalje bliver en fremtrædende del af den endelige løsning.

Disse ønskeudskæringer gør vi alt for at imødekomme. Men vi tager dog forbehold for optimal udnyttelse af råpladen for at undgå unødigt spild. Vores produktion arbejder altid ud fra en præmis om at skabe mindst muligt spild.

Derudover tager vi forbehold for pladens karakter samt utilsigtede hændelser. Det kan for eksempel være årer i pladen, som gør, at ønskeudskæringen ikke er mulig, da pladen vil blive for svag omkring åren. Naturen bestemmer.

**Da dette er en service, som borderstone udøver, kan vi ikke yde økonomisk kompensation for det uforudsete.**

### Din ønskede udskæring

Hos borderstone er du altid velkommen til at besøge os efter aftale. Her kan du vælge råplade inden opstart af sagen, og du har samtidig mulighed for at angive hvilken del af råpladen, du ønsker.

Når man ønsker udskæring, angiver man hvilket hjørne af stenen, man starter fra. (Man kan f.eks. ikke starte midt på stenen, da dette giver for meget spild.) borderstone sætter en ære i denne fleksibilitet og mulighed for at sætte sit præg på den endelige løsning. **Men som sagt kan der være plader, hvor det ikke kan imødekommes.**

## fastlåst udskæring

**Hvis du låser dig fast på en specifik del af pladen, vil der forekomme et tillæg for denne udskæring.**

Nu er der ikke længere tale om et ønske, men en fastlåst del af selve bestillingen. I sådanne tilfælde kommer der et tillæg på min. (dog oftest) 40%.

Godkendt ønskeudskæring, der går fra hjørnerne, og der opstår derfor ikke spild.

Ikke-godkendt ønskeudskæring, da man ikke starter fra et hjørne, og der opstår derved meget spild.

Husk altid at booke tid til en fremvisning, så vi har tid til at vise dig rundt, når du kommer.



# quartzite

1000 - QUARTZITE



1021 - QUARTZITE



1120 - QUARTZITE



1130 - QUARTZITE



1200 - QUARTZITE



1221 - QUARTZITE

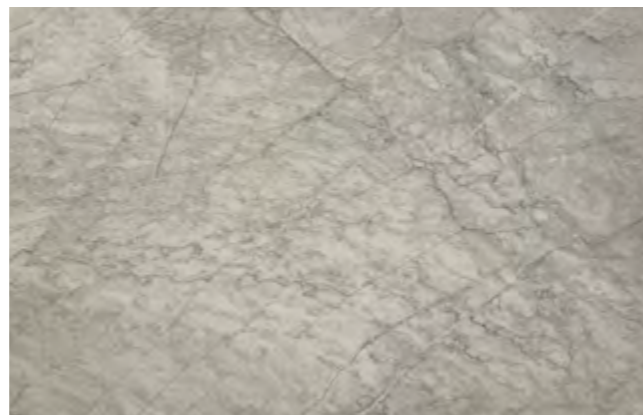

1316 - QUARTZITE



1421 - QUARTZITE



2216 Quartzite bordplade i køkken

1735 - QUARTZITE

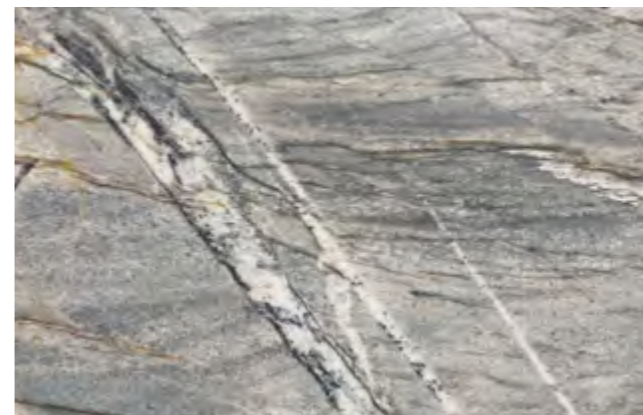

1739 - QUARTZITE



1917 - QUARTZITE



2019 - QUARTZITE

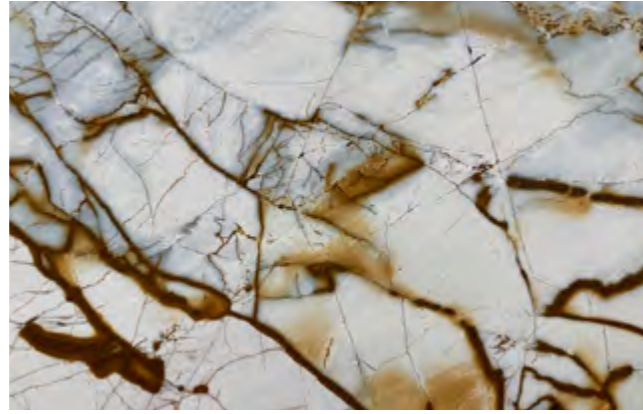

3030 - QUARTZITE



4200 - QUARTZITE



2216 - QUARTZITE



2313 - QUARTZITE

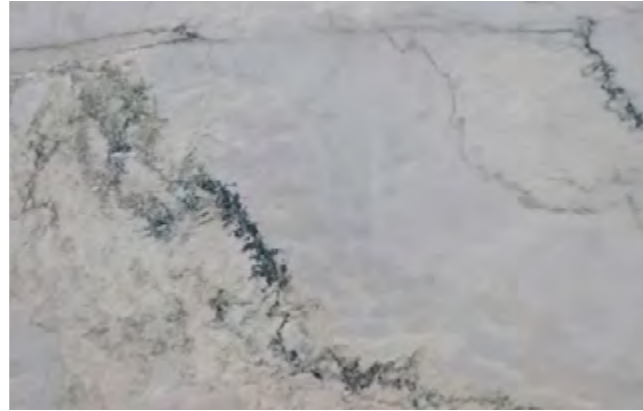

7021 - QUARTZITE

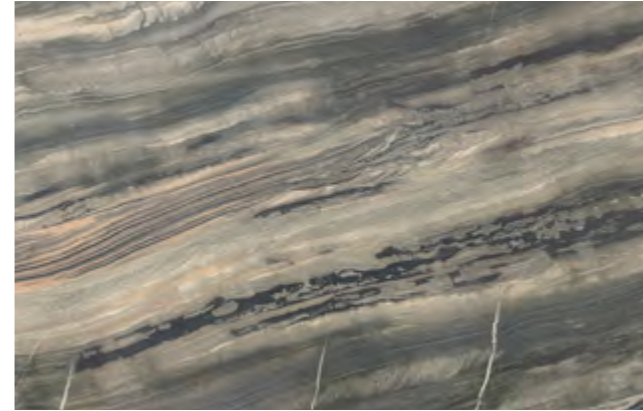

7022 - QUARTZITE



2317 - QUARTZITE

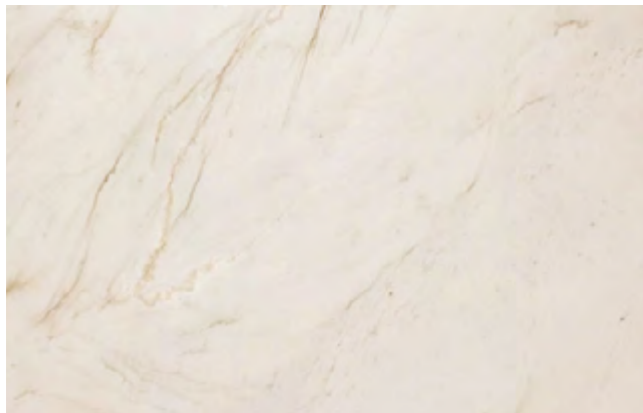

3000 - QUARTZITE

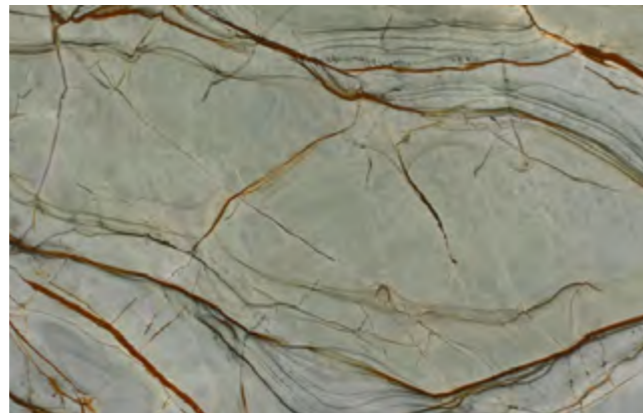

8000 - QUARTZITE

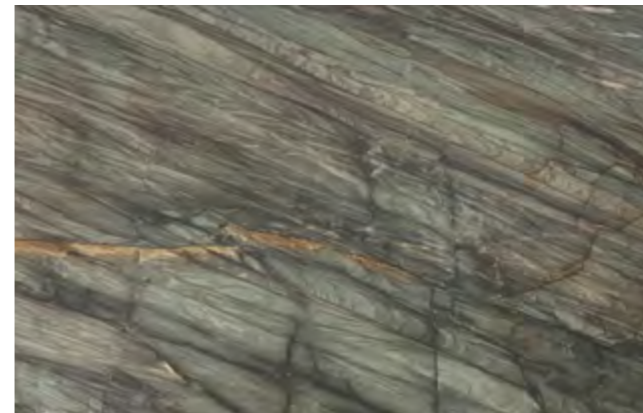

3012 - QUARTZITE



3021 - QUARTZITE





Besøg vores showroom  
i Kvistgaard, men husk  
at booke tid så vi har tid  
til at vise dig rundt.

# marmor

ARABESCATO SILVER



AZUL VALVERDE



BIANCO CARRARA C



BLACK SOAPSTONE



BRECCIA ROMANA



BRONZE AMANI



FIOR DI BOSCO

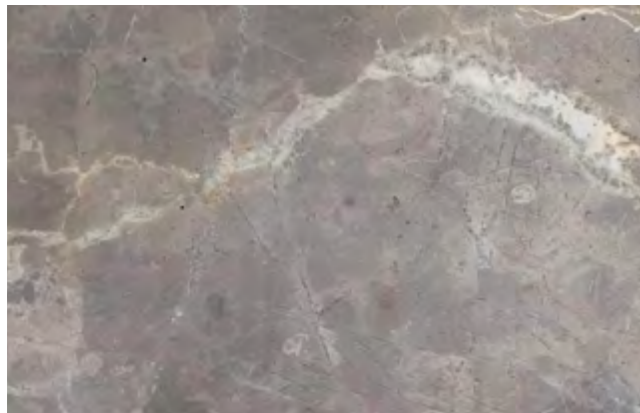

FIorenza



GRIGIO BILLIEMI



GRIGIO COLLEMANDINA



Marmoren Fiorenza brugt som bordplade med indbygget vask samt bagvæg i reol i køkken fra Kvånum.



HARMONY GREY

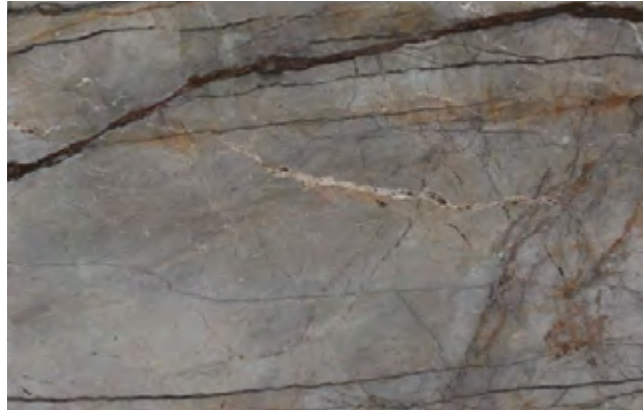

JURA GRAU BLAU



TERRE DI BOLGHERI



THALA GREY ROYAL



MOCCA CREME



NERO MARQUINA

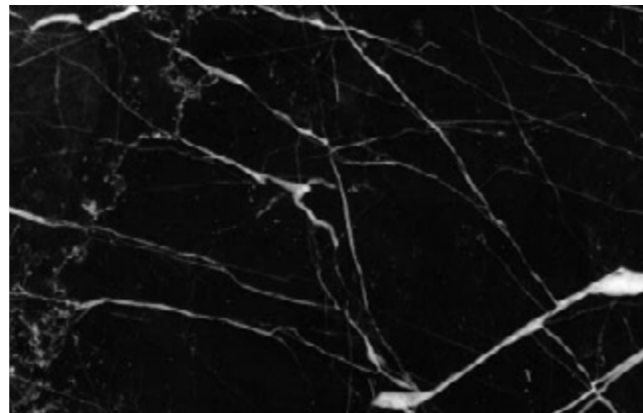

TRAVERTIN CLASSICO



TRAVERTIN NAVONA

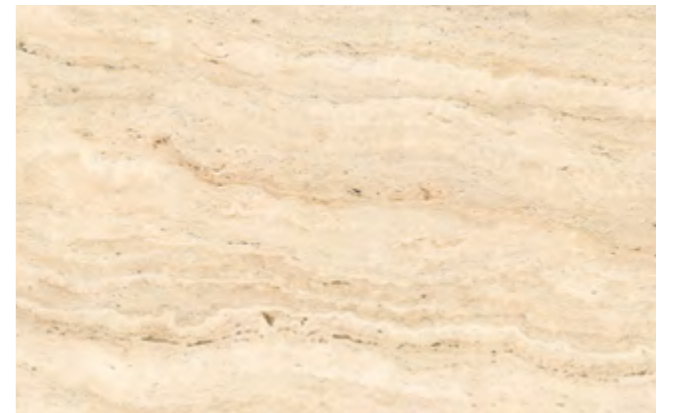

OPERA FANTASTICO



PIETRA GREY



TRAVERTIN NOCE



VERDE ALPI

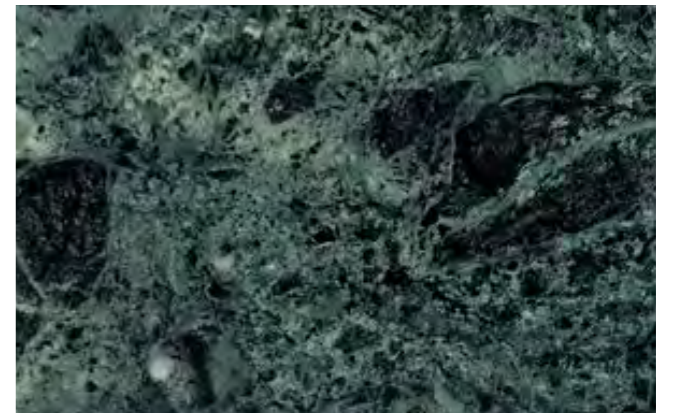

RAIN FORREST



ROSSO LEPANTO

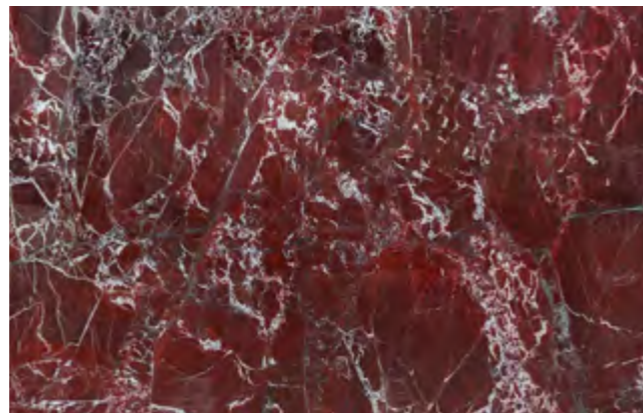

VERDE GUATEMALA

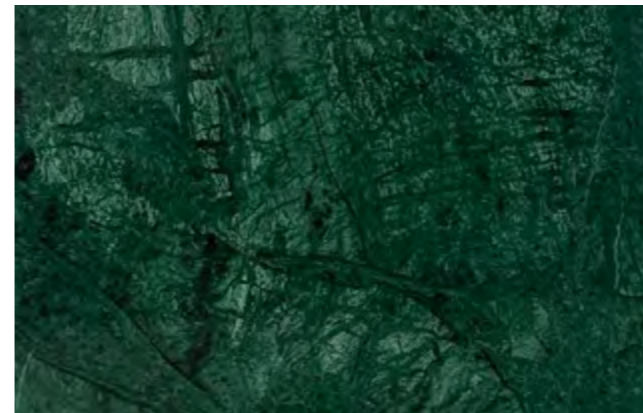



## skifer

ITALIENSK KLØVET

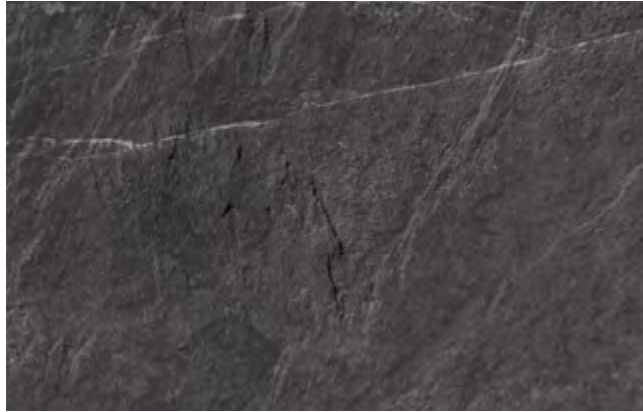

ITALIENSK SLEBET



## dolomit

MATARAZZO



SUPER WHITE



Køkkenø i dolomitten Matarazzo.



High-end stenen  
Patagonia oplyst bagfra.

## high-end stone

ARABESCATO FANTASTICO

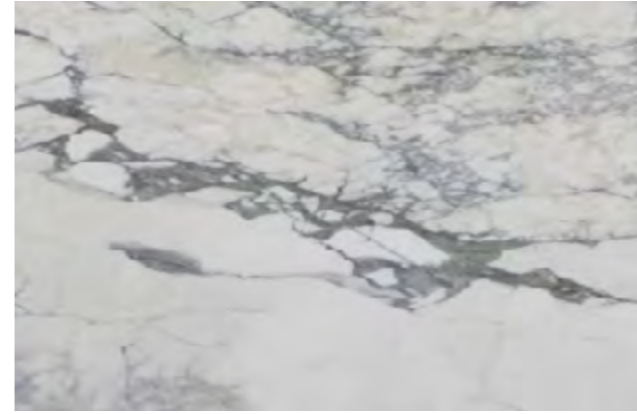

ARABESCATO VAGLI



BIANCO LASA



CALACATTA BORGHINI



CALACATTA LINCOLN



CALACATTA MACCHIA VECCHIA



CALACATTA VIOLA

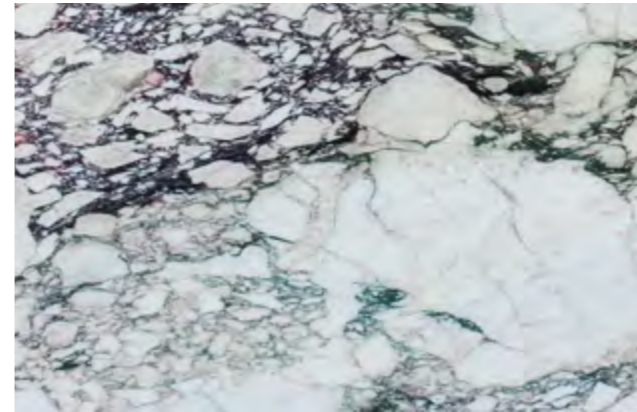

IRISH GREEN

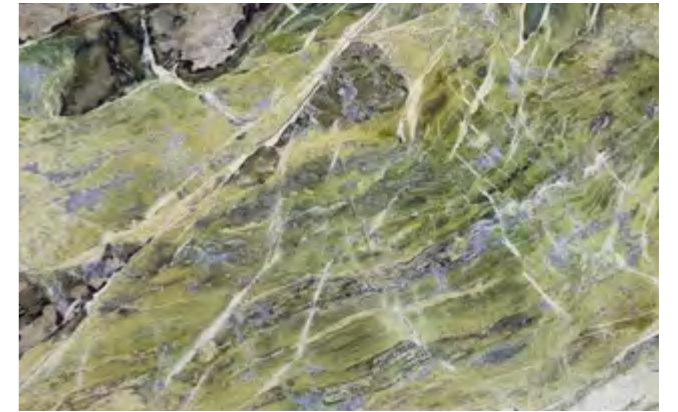

SAHARA NOIR



STATUARIO VENATO



3700



# onyx

ONICE BIANCO



ONYX BLUE



ONYX FANTASTICO



ONYX GREEN



ONYX NUVOLO



ONYX PISTACHIO



# lava

LAVA



ONIX VELLUTO

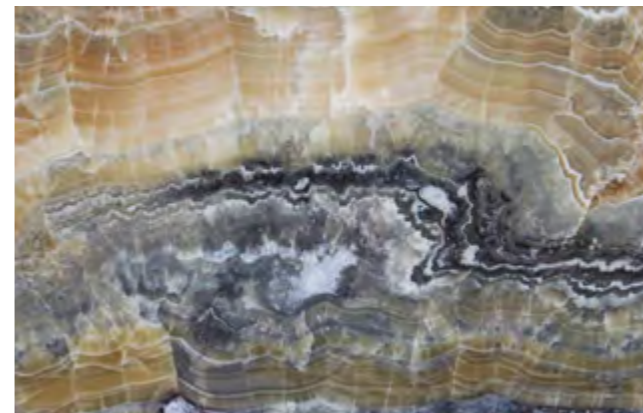

ONYX WHITE

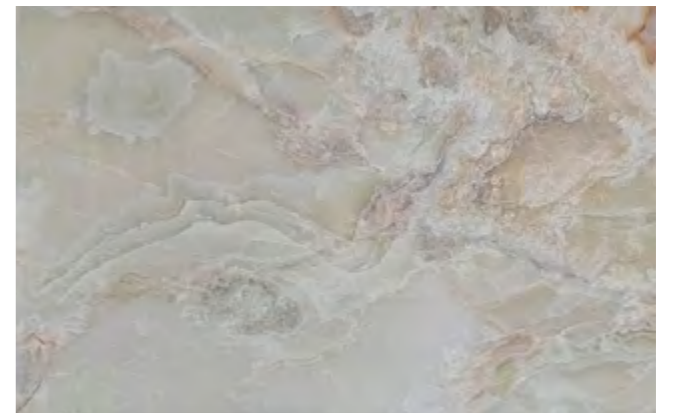



Køkken med backsplash i  
granitten Breccia Imperiale

## granit

NERO ASSOLUTO, EKSTRA POLERET

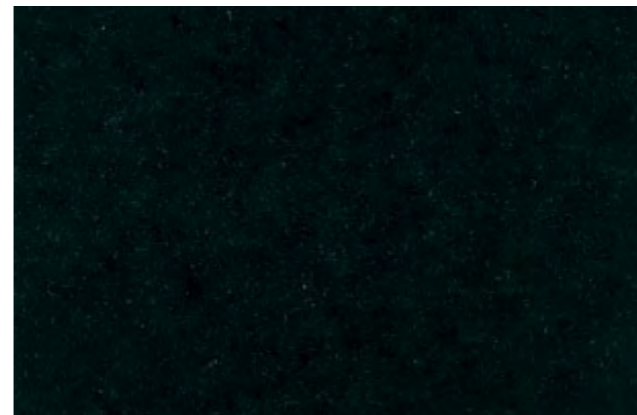

NERO ASSOLUTO, SLEBET

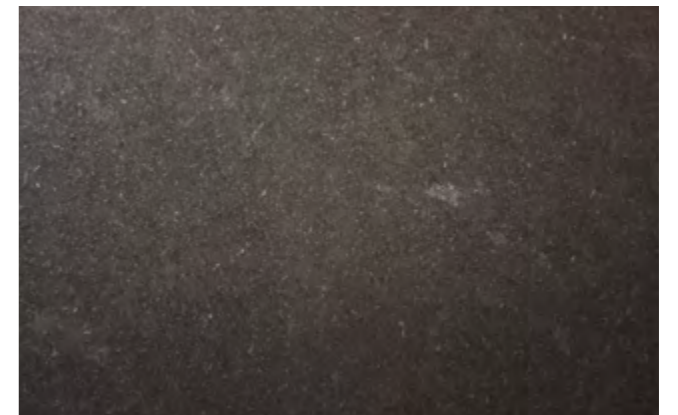

NERO ASSOLUTO, LEATHER

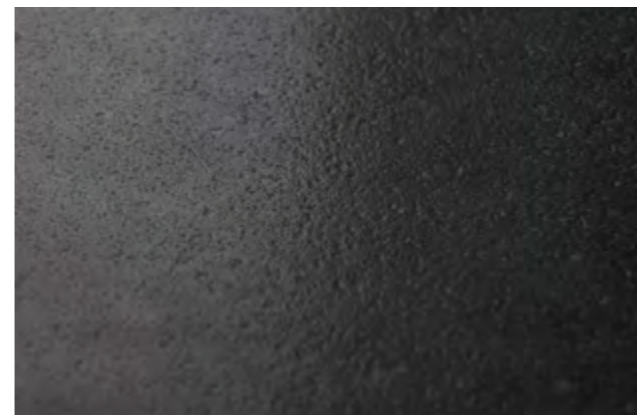

NERO ASSOLUTO, ANTIQUE



NERO ASSOLUTO, BRÆNDT

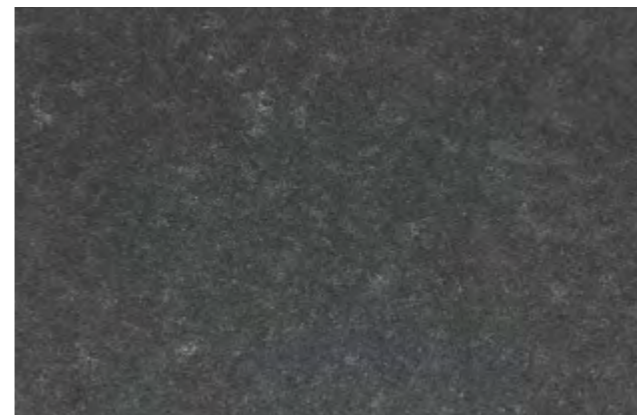

NERO AFRICA, SLEBET

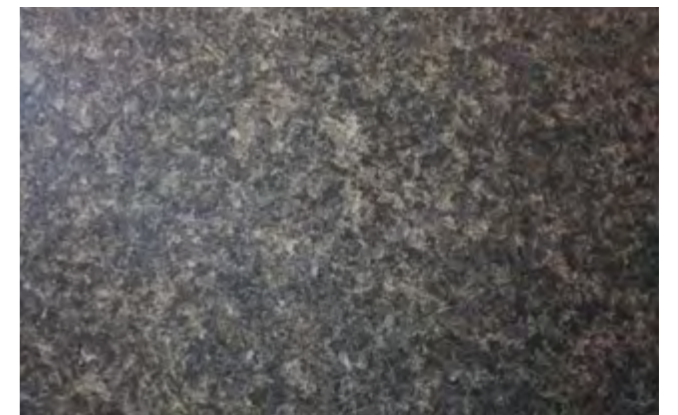

BELVEDERE



BRECCIA IMPERIALE

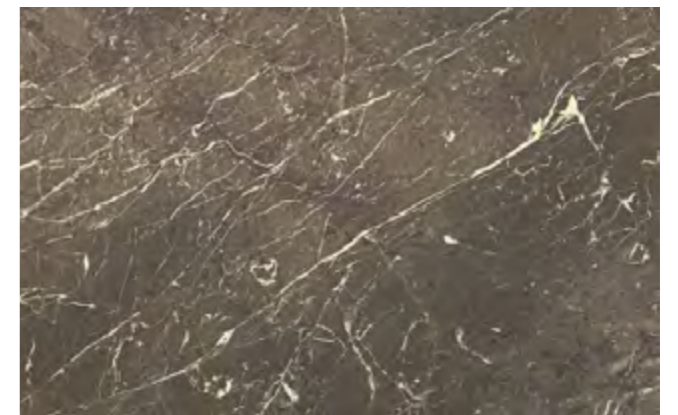

COBALT



EMERALD PEARL



JURASSIC BLACK

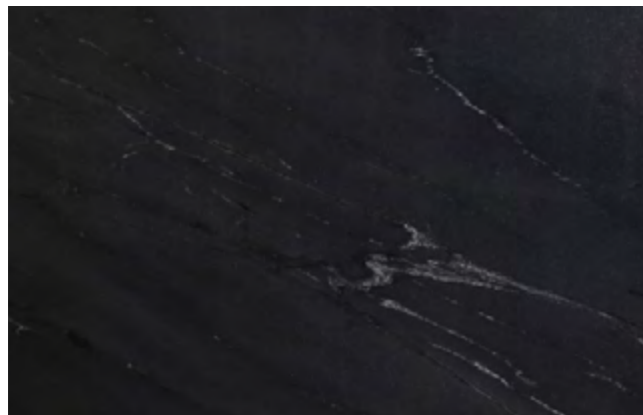

LABRADOR ANTIQUE

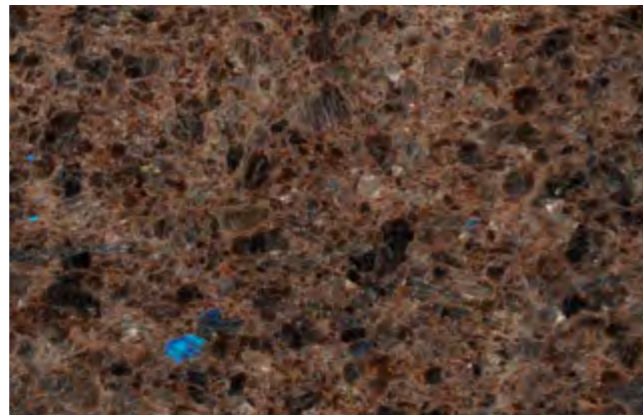

MULTI COLOUR

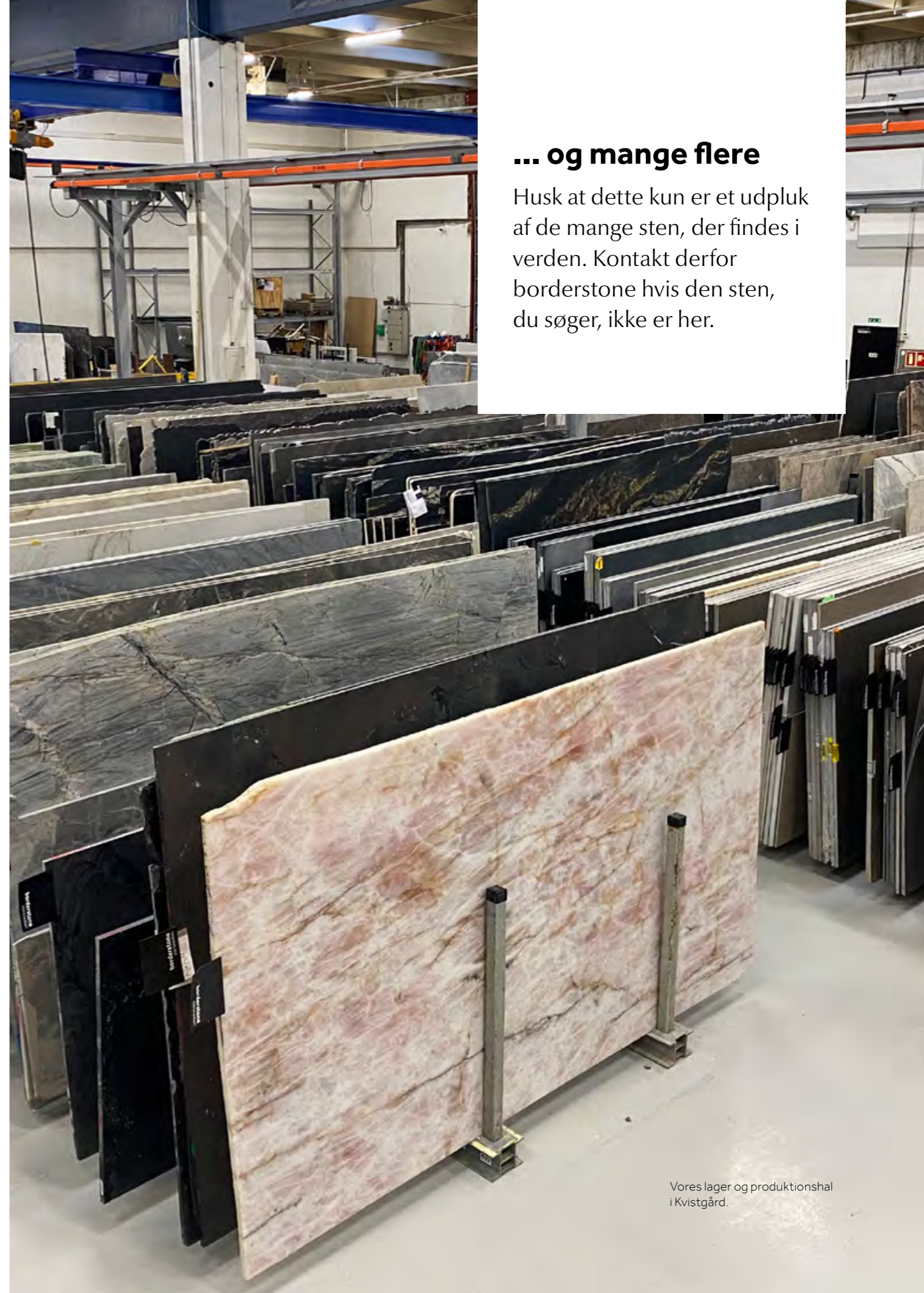

### ... og mange flere

Husk at dette kun er et udpluk af de mange sten, der findes i verden. Kontakt derfor borderstone hvis den sten, du søger, ikke er her.

# bookmatch & åreforløb

## Bookmatch

Bookmatch er to eller flere matchende plader, der afspejler hinanden som en åben bog.

Bookmatch er en smuk løsning til at samle en lang bordplade på en helt unik måde. En løsning, der giver et flot billede af årerne, der løber op igennem backsplash eller ned gennem en gavl.

Afhængigt af størrelsen på bordpladerne og køkkenets design kan der være flere muligheder – råpladens størrelse spiller selvfølgelig også ind. Spørg altid efter rådgivning ved disse løsninger og få tilsendt tilbud på projektet.

## Gennemgående årer

Med gennemgående årer skal I være opmærksomme på bordpladens dybde samt råpladens størrelse, da der skal være plads til en liste under backsplash (som typisk er 20 mm). Dette er køkkenbutikkens opgave at tage højde for ved montering af køkkenet. Ellers vil der komme en forskydning på 20 mm, da backsplashen så må stilles direkte på pladen.

**For bookmatch og gennemgående årer beregnes tillæg på 40% af det samlede materialeforbrug.**

Det er vigtigt at snakke samlinger med butikken, når det gælder lange bordplader (især dem med mønster og årer). Så du som kunde ved, hvordan det færdige resultat vil se ud, hvis bookmatch ikke vælges på de lange bordplader.

## 1 bookmatch

Bordplader der samles på længden – hvor bookmatch lægges som en samling.

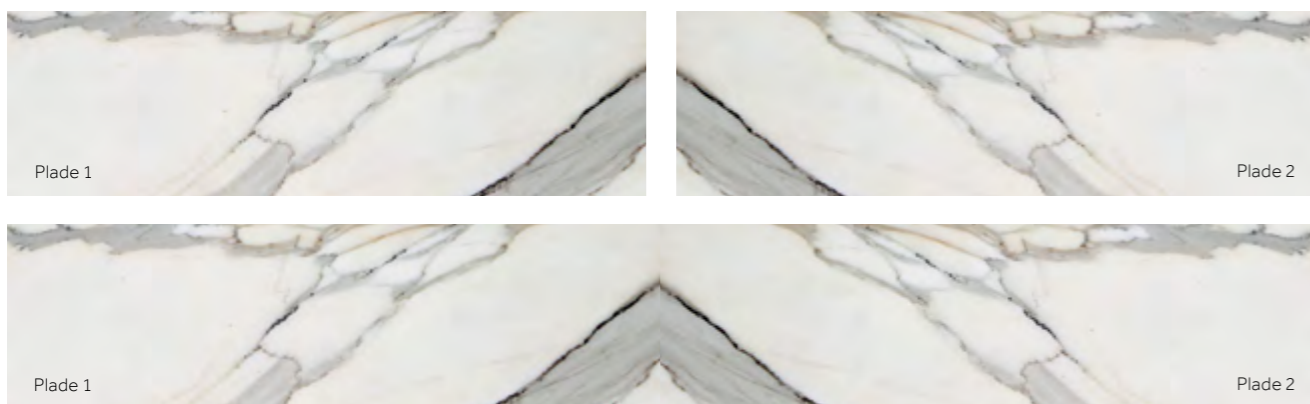

## 1 bookmatch

Bordplader der samles på længden – bookmatch lægges som en samling.

## 2 åreforløb

Bordplade og backsplash som gennemgående årer.

## 3 både bookmatch og åreforløb

Bordplade, gavl og/eller fronter. Her er både bookmatch og gennemgående årer.

## 4 vinkelsamling

Bordpladerne samles i 45 grader og bookmatches.

## 2 åreforløb

Bordplade og backsplash som gennemgående årer afhænger af pladens størrelse.

Husk der skal være plads til en liste under backsplash (som typisk er 20 mm). Det betyder, at køkkenet bør rykkes 20 mm ud for et mere "præcist" åreforløb. Ellers vil der komme forskydning på 20 mm + skæring.



Her isættes listen på 20 mm.

## 3 både bookmatch og åreforløb

Bookmatch hvor to råplader centrereres i ø og løber videre ned gennem en gavl eller f.eks skuffefronter.

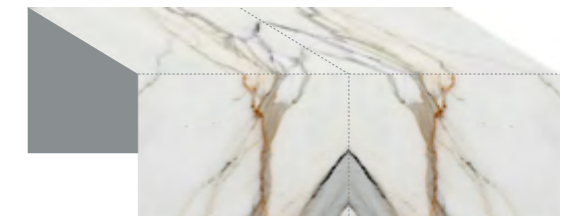
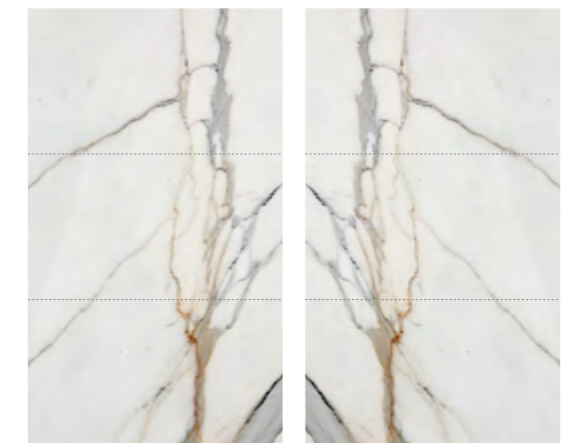

## 4 vinkelsamling

Bordpladerne samles i 45 grader og bookmatches.



I selve vinklingen vil pladerne spejle hinanden. Dog vil der altid være den naturlige forskel imellem de to plader – da to naturstensplader aldrig er 100% ens.

**OBS:** det er meget vigtigt, at der er sørget for korrekt understøtning i *hele* hjørnet for en stabil samling – det betyder, at hjørnet skal være "fuldt toppet".



Plade 2



Ikke alle typer er velegnet til skuffefronter. Spørg derfor altid hvilke typer der kan fræses skuffefronter i.

## skuffefronter i natursten og komposit

### Tykkelse

Fronter laves i 20 mm tykkelse, hvor bagsiden udfræses. Forhandleren kan fremsende egen bagsidefyldning efter aftale med borderstone. Standardkanter er inkluderet i prisen.

### Tillæg

Tillæg for special forkanter.  
Tillæg for bookmatch 40% af det samlede pladeforbrug til sagen – hvor der er bookmatch.

### Levering

Forventet levering fra opmåling er ca. 15 arbejdsdage.

### Montering

borderstone står ikke for montering af låger. Vi anbefaler, at dette gøres af køkkenleverandørens snedker.

**Alle skuffefronter regnes som projektpris – afhængigt af valg af sten, størrelse og udseende.**

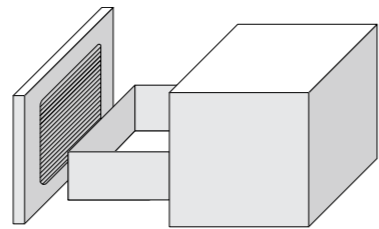

### Træfyld på bagsiden i 20 mm sten

Bagsiden udfræses og forhandleren fremsender træbeklædning til bagsiden.

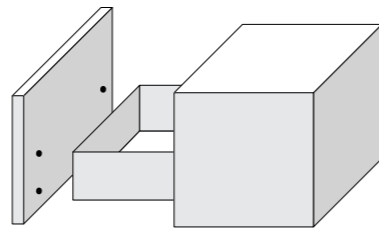

### Rawplugs direkte i 20 mm sten

Der er ligeledes mulighed for skuffefronter, hvor der fræses til huller til flydende rawplugs. Vær opmærksom på skuffeskinners vægtbelastning.



Modulvask på specialmål.  
Laves efter ønskede mål – design af Norm Architects.

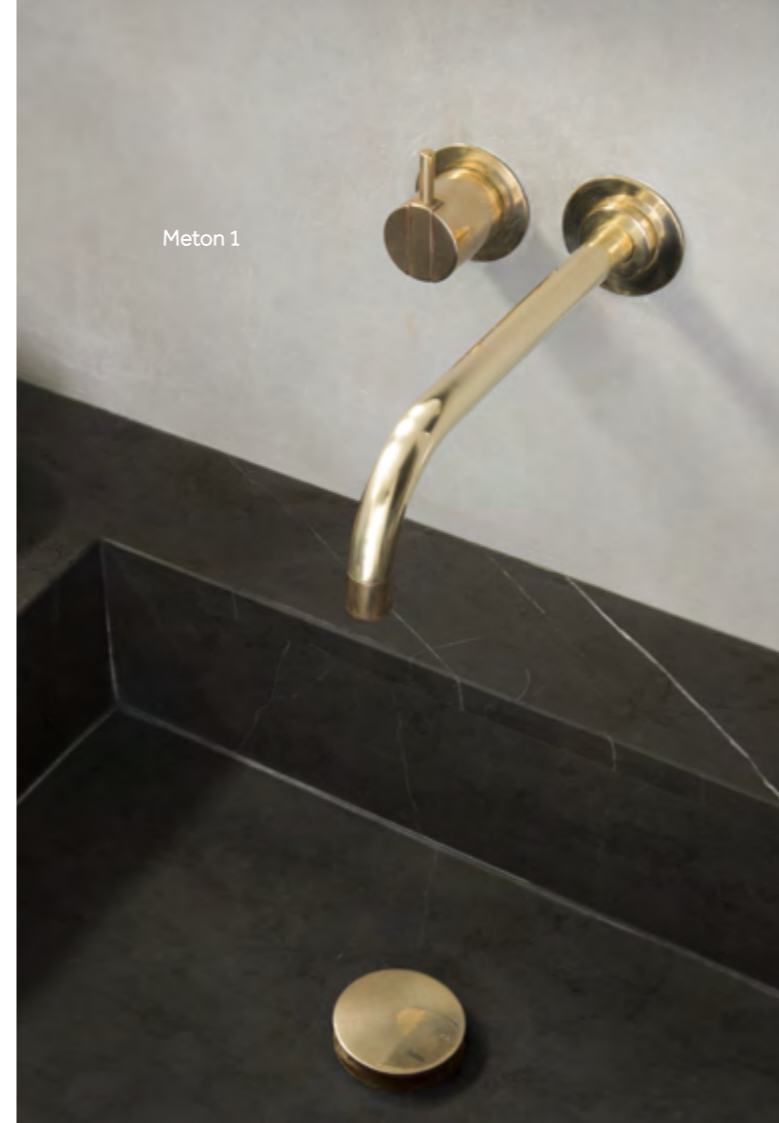

Meton 1



Combi specialvask.  
Kombination af sten og stål.



Meton 2

## speciallavede naturstensvaske

borderstones håndlavede vaske

Individuelle løsninger beregnes efter tegning, design og ønske. Da afbildede vaske laves i hånden, må der påregnes fem arbejdsdage mere end de sædvanlige 15 arbejdsdage.



# hårdhedsskalaen Mohs

– med fokus på natursten

Mohs hårdhedsskala (eller Mohs skalaen af mineralhårdhed) bruges af geologer/mineralogiske og gemologiske verden over.

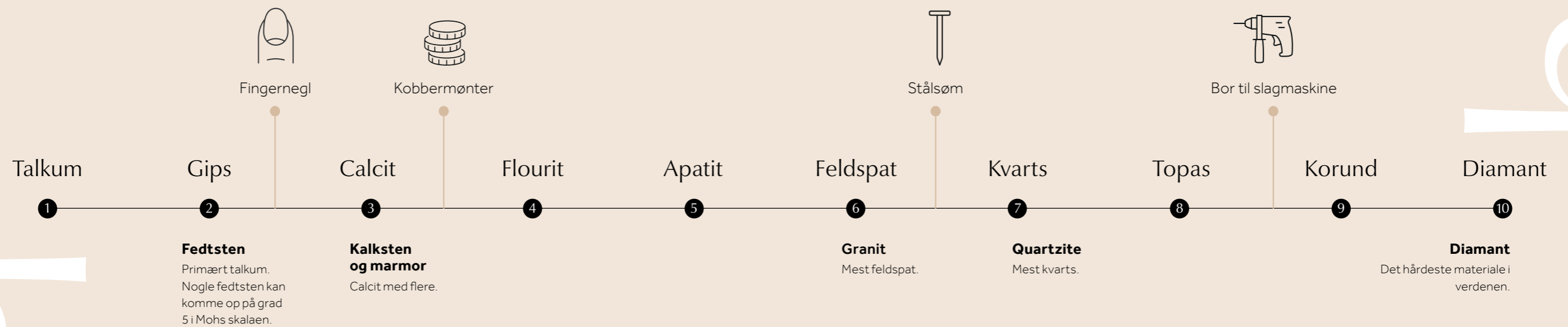

## pladernes rejse

1

### Valg af plade

Når du har fundet din bordplade, bliver vi informeret af din køkkenleverandør. Dine plader bliver derefter udvalgt på vores lager, evt. i samarbejde med dig, hvis du ønsker dette. Husk at bestille tid til fremvisning, så du ikke kører forgæves.

2

### Opmåling

Når køkkenet er sat op og klar til opmåling, kommer vores montør forbi og foretager opmålingen. Montøren kontrollerer for eventuelle forhindringer for, at pladerne kan monteres. Det kan f.eks. være at skabe ikke står i vatter eller ikke er sat fast. Adgangsforholdene kan også kræve, at vi skal have kran med under montering eller ekstra mandskab på opgaven. Dette tjekker montøren også.

3

### Pladen skæres

Når opmålingen er færdig, og alle oplysninger er borderstone i hænde, går selve produktionen igang. Pladen tages ud af rækken i vores produktionshal og føres ned på saven. Den endelige produktion af din ordre begynder nu.

Dagene fra opmåling til montering bruges til, at vi tegner din bordplade. Denne tegning sendes til vores digitale sav, som udfører skærearbejdet. Derefter bearbejdes kanterne. Der skal eksempelvis fræses huller til kogeplade, vask og blandingsbatteri, og evt. imprægning af pladen foregår her. Alt tjekkes igennem og klarmeldes.

4

### Montering

Derefter overtager montørerne. Ude hos dig vil der typisk komme to mænd, men ved større og mere komplekse køkkener kan vi komme 4-6 montører. Vores montører sørger for korrekt montering af jeres plader, fugning af bagkanter mod hvid væg (da der fuges med hvid fuge), limning af vask, samt afsluttende gennemgang – her tager vi billeder af monteringen.

5

### Tørretider

Da vi limmer vasken på stedet, kan VVS og elektriker ikke komme til før dagen efter. Ved epoxysamlinger kommer vi over to dage, da vi bl.a. skal imprægnere pladerne efter samlingen. Her kan der først fortsættes på sagen på tredjedagen. Er du tvivl, så spørg *altid* borderstone.

## levering efter ordre/opmåling

Fra opmåling eller modtaget mål går der ca. 15 arbejdsdage til montering (afhængigt af pladernes størrelse). Alle oplysninger fra dig/køkkenbutikken skal være overleveret til borderstone inden opmåling, for at vi kan overholde leveringstiden.

Hvis vi skal skære det ud i sten, så kan sagen ikke gå i produktion, hvis der mangler oplysninger.

På de håndlavede naturstensvaske kan leveringstiden være fem dage længere.

Er der tvivl, så spørg endelig for at være sikker på, at det produkt, der ønskes, er lige nøjagtig det, du modtager.

## helt klar til montering

Det er dit fulde ansvar, at borderstones montører kan påbegynde deres arbejde den aftalte dag. I modsat fald er borderstone berettiget til at pålægge dig ekstra omkostninger pr. mand, der venter. Det medfører eksempelvis spildtid for montører, ekstra mandskab, transportomkostninger for kraner, m.m.

Husk ligeledes at gulve skal være afdækkede. Under monteringen vil vores montører bære fodtøj af sikkerhedsmæssige årsager.

## top 5 tolerancer

Hos borderstone overholder vi nedenstående tolerancer, både ved opmåling, produktion og montering af din bordplade.

Nedenstående tolerancer gælder kun for plane overflader. (Kløvede materialer og ujævne overflader er ikke omfattet.)

Bordplader (længde, bredde, tykkelse)	+/- 2 mm
Overhæng ved låger, gavl, friside, skuffe	+/- 2 mm
Placering af vask, kogeplade, udskæringer	+/- 2 mm
Planhed i samling	0-1 mm
Luft fra bordplade til væg	max 6 mm *

\* Variabel op til 6 mm – afhængig af væggens beskaffenhed.

borderstone følger Stenhuggerlaugets tolerancer. For mere udførlig liste over krav og tolerancer henviser vi til Stenhuggerlaugets tolerancer.

### Efter montering

Vores montører gør naturligvis alt for at passe på omgivelserne under montering. Behovet for små reparationer ift. maling kan dog forekomme, da montørerne trods forsigtighed vil kunne komme til at lave enkelte små hak/ridser.

I skal blot sørge for VVS **dagen efter**, da vasken som regel monteres på stedet. Det samme gælder for elektriker med henblik på montering af kogeplade og fugning af denne.

## krav & tolerancer

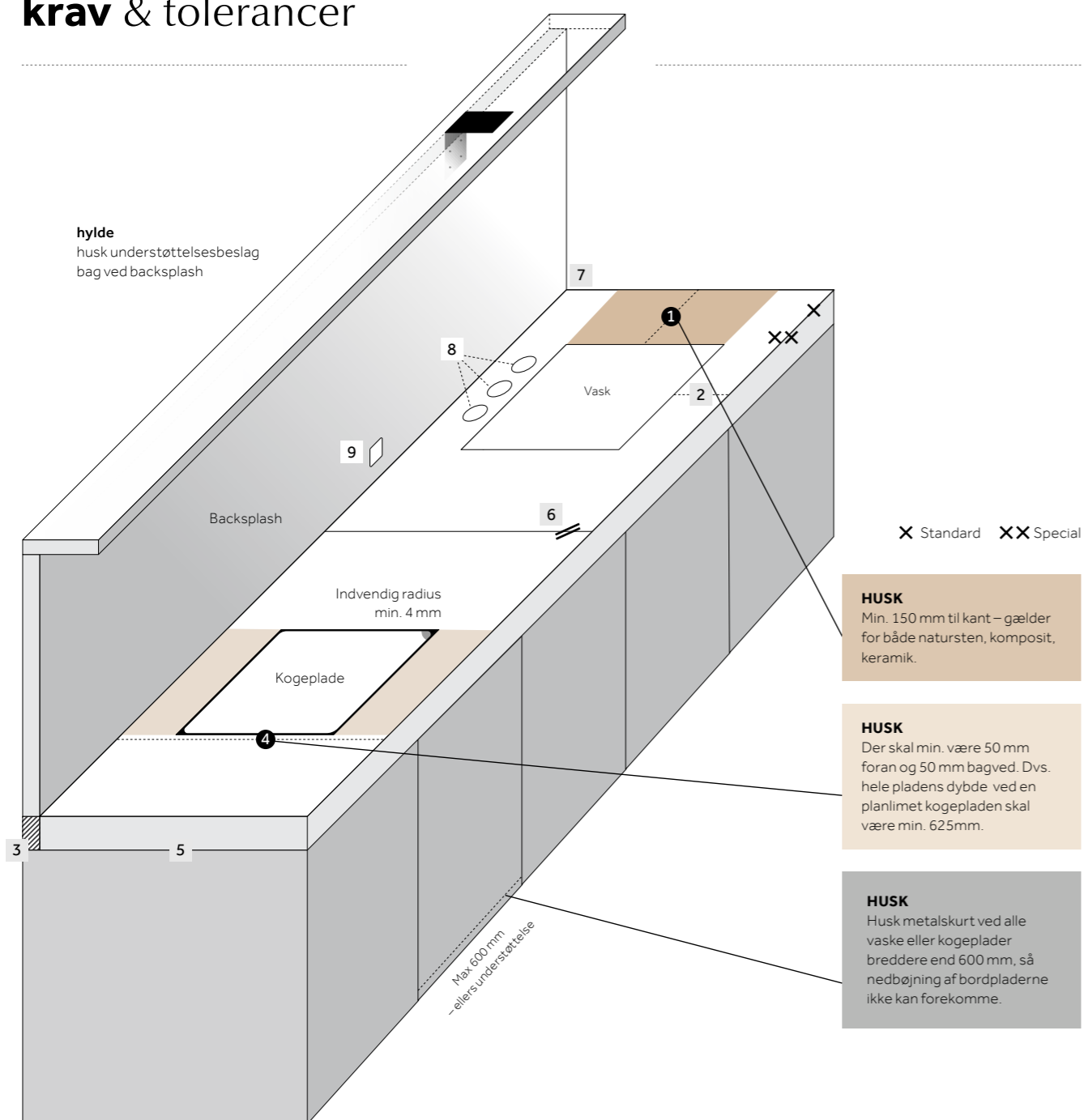

X Standard XX Special

**HUSK**  
Min. 150 mm til kant – gælder for både natursten, komposit, keramik.

**HUSK**  
Der skal min. være 50 mm foran og 50 mm bagved. Dvs. hele pladens dybde ved en planlimet kogepladen skal være min. 625 mm.

**HUSK**  
Husk metalskurt ved alle vaske eller kogeplader breddere end 600 mm, så nedbøjning af bordpladerne ikke kan forekomme.

- 1 Min. 150 mm til kant** Gældende for natursten, komposit og keramik.
- Standard for vaske alt efter monteringsform:  
Planlimet: 60 mm. Underlimet: 70-80 mm  
Vælges der en porcelænsvask, afhænger det af flangekanten, som oftest kræver en forkant på 100 mm.
- Liste til backsplash** Med gennemgående årer skal I være opmærksomme på bordpladens dybde samt råpladens størrelse. Der skal være plads til liste under backsplash (typisk på 20 mm). Ryk derfor køkkenet tilsvarende frem.
- Min. 50 mm Afstand fra kant til hul skal minimum være 50 mm. Planlimet kogeplader kræver at pladen er min. 625+ i dybden. **Husk dette allerede når køkkenet tegnes.**

- 5 Sarg** Ved sarg kan fas variere, da det er håndarbejde. Samme limfarve i hele pladens længde mellem sarg og plade. Sargkant op til 80 mm – herefter tillæg. Ved sarg eller specialforkant hul kan ligge som specialsamling ved vask eller kogeplade.
- 6 Samling** Skal der samling til, så tag stilling til hvor denne kan ligge – om det skal være standard eller epoxy-samling samt om samlingen skal kan ligge som specialsamling ved vask eller kogeplade.
- 7 Bordplade til væg** Luft fra væg til bordplade kan variere over hele pladens længde alt efter væggenes beskaffenhed. Max. 6 mm.
- Vælg placering af sæbedispenser og løft-op strainer. Blandingsbatteri sættes altid midt for vask med mindre andet er oplyst.
- Ved f.eks. stikontakter i backsplash, skal der som minimum være 50 mm til kant som standard

## vaskens ydermål badvaske, stenvaske og combi-stenvaske

Vær altid opmærksom på vaskens ydermål. Her er vist to eksempler for både bad og køkken. Nedenstående gælder kun for porcelæn bad- og køkkenvaske, stenvaske og combi-stenvaske.

### bad

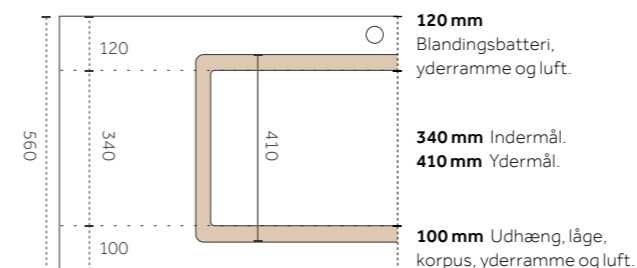

### køkken

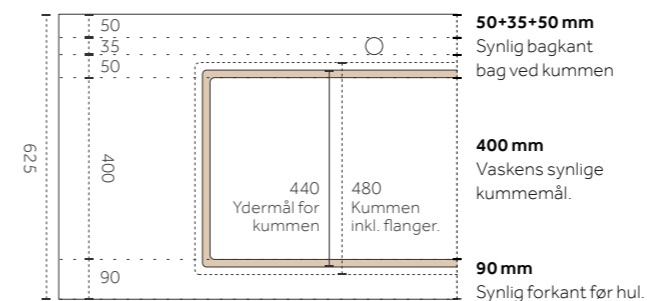

## udhæng

Husk at udhænget aldrig må overstige 1/3 af bordpladens bredde uden korrekt understøtning.

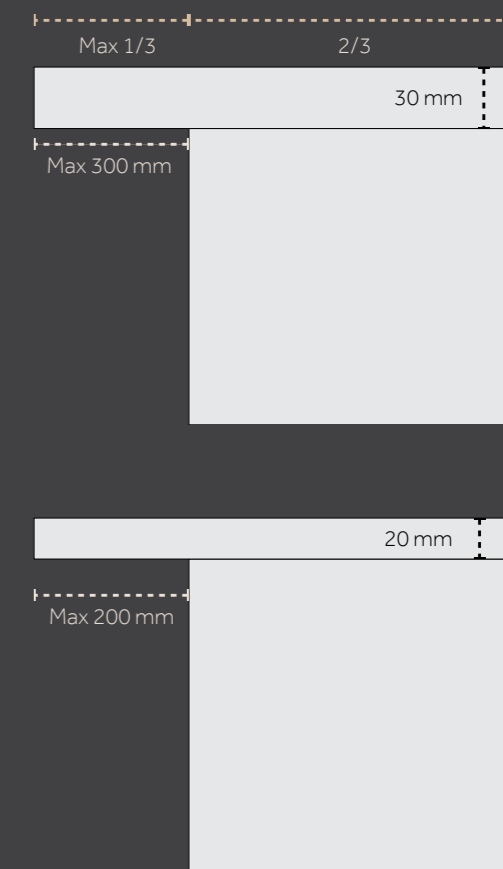

## understøttelse ved indhak

Det kan eksempelvis være ved siddeplads, hvor udhænget overstiger tolerancerne.

- Metalskurt til understøttelse.
- Udhængets dybde i alt; f.eks. 400 mm.
- Ved 400 mm udhæng (med bordpladen på 20 mm) skal metalskurten placeres max 200 mm ude.
- Husk at gøre plads til "jernforstærkningen" i højden. Start med et fristykke på 50 mm (til metalskurt) og start derefter med låger. Så metalskurten ikke ligger ind over toppen af lågerne.
- Ønsker man ikke, at jernforstærkningen er synlig på undersiden af pladen, kan man altid eftermontere et stykke friside/"pynteliste" direkte på forstærkningen.

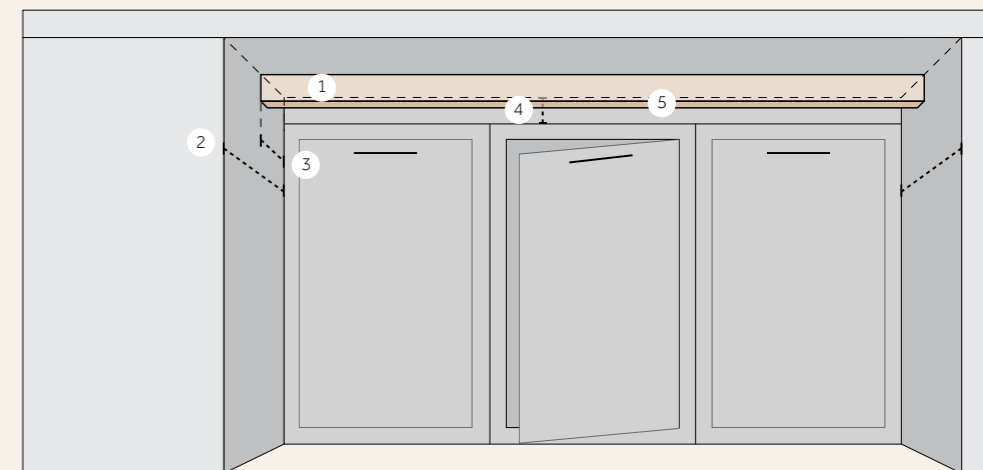



Køkken fra Simonsen & Czechura med bordplade i Super White.

## dine noter

---

---

---

# **borderstone** stensnedkeri

**borderstone a/s**  
Oldenvej 4, 3490 Kvistgård

[www.borderstone.dk](http://www.borderstone.dk)

Følg os på

